

## Gräshoppa

Förslaget har sin utgångspunkt i Värnamos natur. Liksom interiören förhåller sig till den intilliggande skogen har exteriören fått karakteriseras av Värnamos mänskligt skapade natur. Förslaget tar fasta på tre saker; Bruno Mathssons första stol Gräshoppa som ritades specifikt till Värnamo sjukhus, den industri som fanns i Värnamos gummifabrik och Värnamos stadsplan, ett fascinerande mönster som alla stadens invånare ingår i och har varit med och skapat genom historien.

Små nedskalade modeller av Gräshoppa i svart gummi är utplacerade i stadsplanemönstret över fasaderna. Tillsammans bildar de en myllrande effekt som upplevs skifta i perspektiv beroende på betraktarens avstånd och vinkel. De bildar grupper, samarbetar, ingår i ett större system, människan och naturen. De små gräshopporna tar väggarna i anspråk men smälter in i sitt sammanhang och utgör ett subtilt tillägg till den nya arkitekturen.

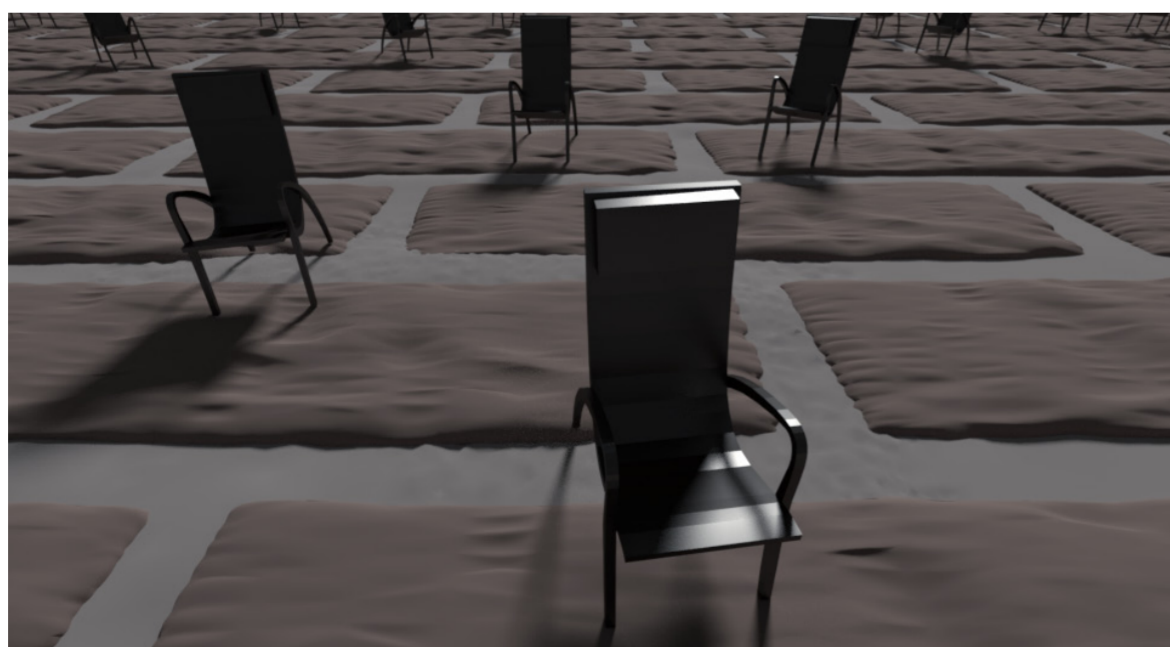

**MATERIAL**  
Gräshopporna är tillverkade av svart gummi, försedda med en skruv i ena benet för infästning i teglet med hjälp av flytande plugg. De är mycket slitstarka tack vare styrkan i infästningen i förhållande till gräshoppans storlek.

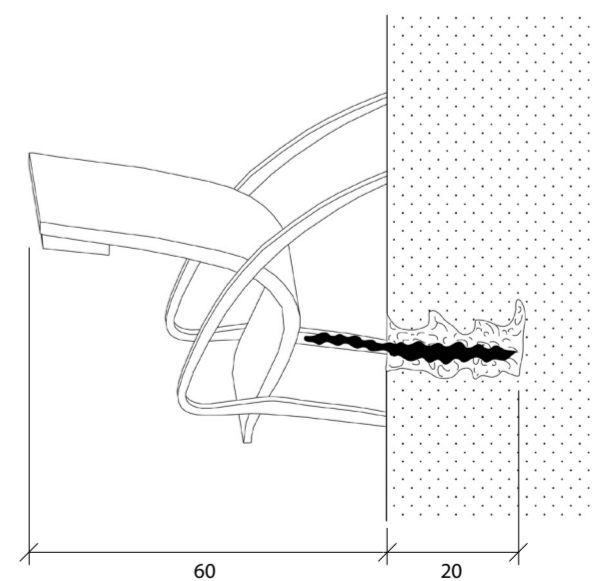

## FASADER

